

SET /LIGHT (Touche A) MODE (Tch B) (Tch C) DOWN/RESET (Tch D) UP/START

A . Fonctionnalités

- Affichage de Heure, Minute, Sec, An, Mois, Date, Jour
- Calendrier automatique: 2000 ~ 2099
- Système 12/24 heures
- Horloges du monde: 24 Fuseaux horaires, 50 villes.
- Chronomètre: Stocker 20 comptes de LAP
- Compte à rebours
- Compte de temps normal
- Compte de temps entracte (Compte à rebours)
- Arrêt de compte de temps (Temps supplémentaire)
- Vibration
- Rétro éclairage EL

B . Modes de fonction

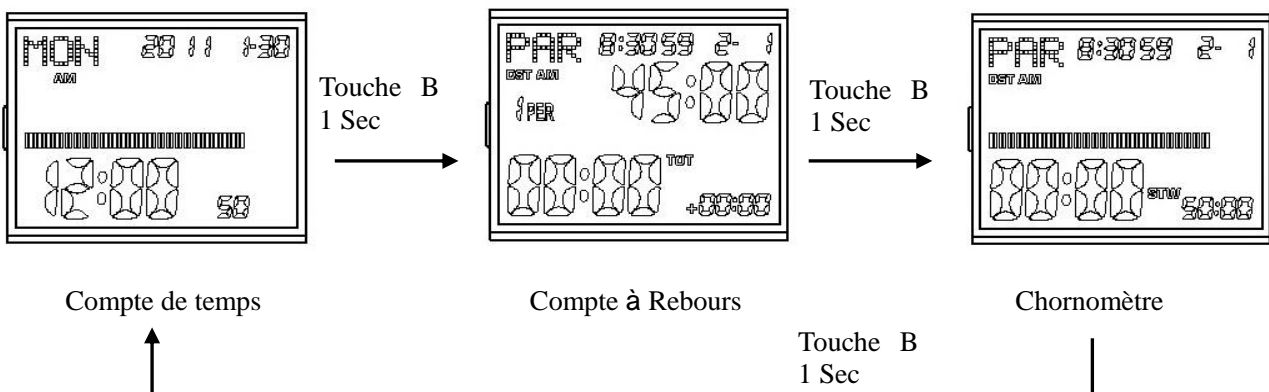

- Dans un mode quelconque, appuyez sur A, EL s'allume pendant 3 secs.
- Au mode de match ou compte de temps, appuyez sur la touche B pour activer ou désactiver le temps estival, il affiche DST.
- Au mode de temps normal, appuyez sur la touche B 1 sec pour entrer au mode match, puis appuyez sur la touche B 1 sec pour entrer au mode de chronomètre.

1. Réglage de Date et Heure

- Au mode de Temps normal, appuyez sur la touche A 3 secs pour le réglage, appuyez sur la touche B pour faire afficher les articles par ordre suivante:

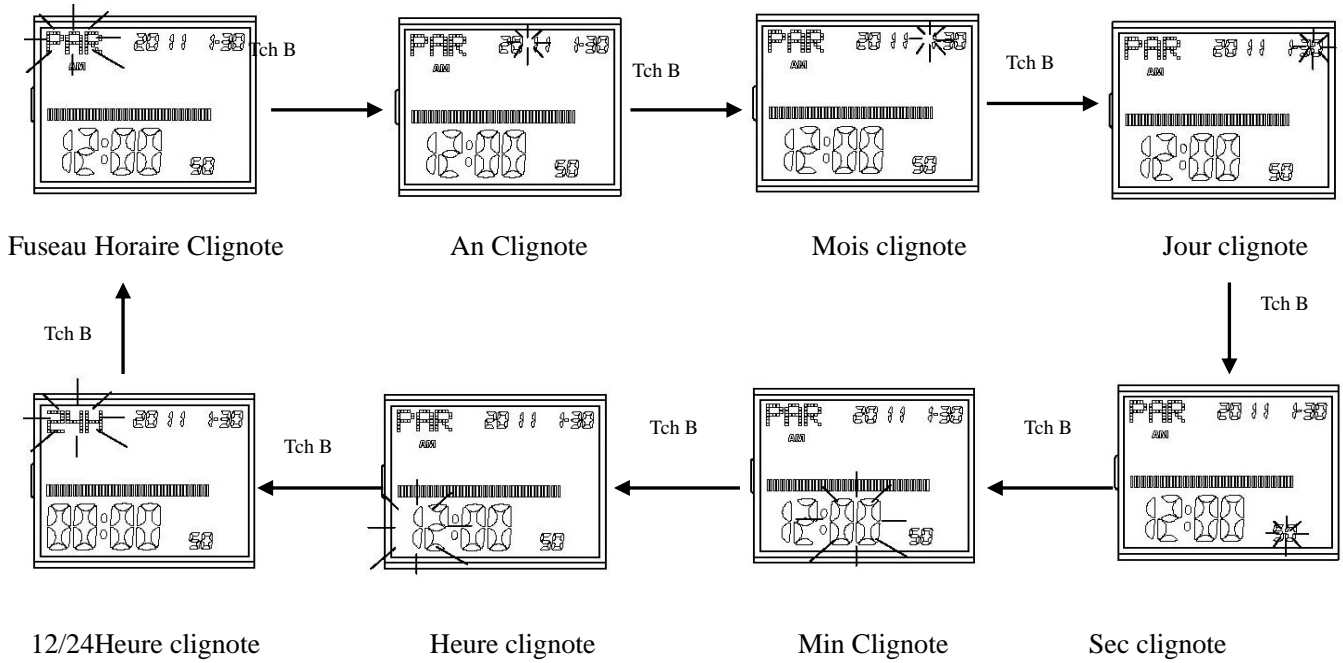

- a) Appuyez sur la touche D pour régler le fuseau horaire vers le haut ou augmenter le chiffre, appuyez sur la touche D pendant un peu de temps pour le réglage rapide.
- b) Appuyez sur la touche C pour régler le fuseau horaire vers le bas ou diminuer le chiffre, appuyez sur la touche C pendant un peu de temps pour le réglage rapide.
- c) Pour régler Sec, appuyez sur la touche D ou C pour remettre 00..
- d) Appuyez sur la touche A pour confirmer ou au bout d'une minutes sans action, il retourne au mode d'affichage de temps normal.

2. Compte à rebours de match:

- Au mode d'Arrêt de compte à rebours, appuyez sur la touche A pendant 3 secs pour régler la compte de temps de match, appuyez sur la touche B pour faire clignoter les articles suivants:

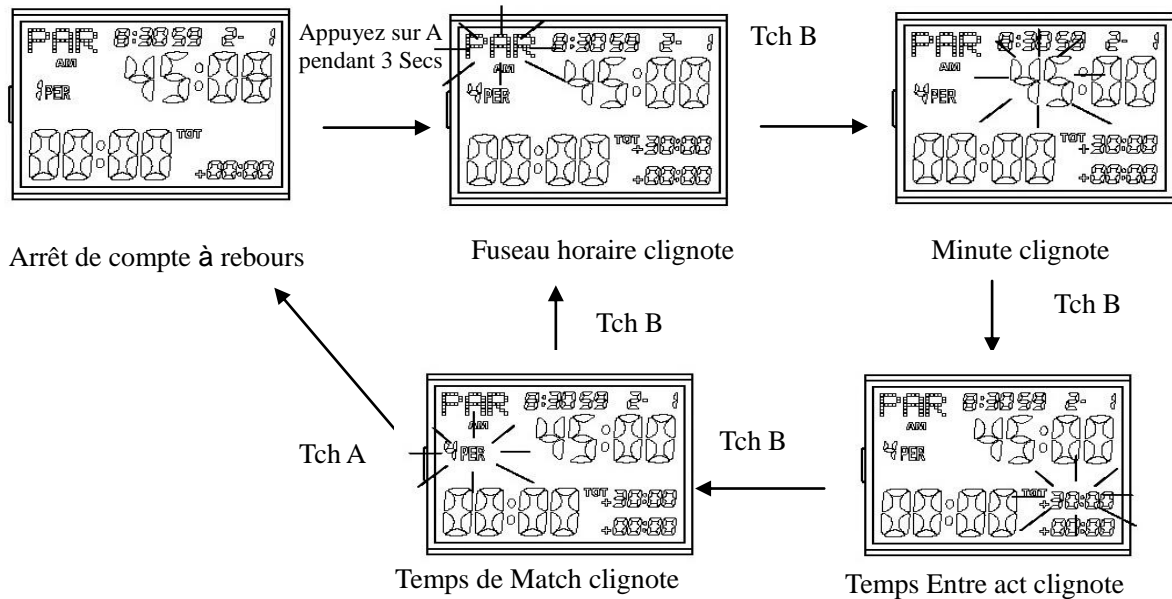

- a) Appuyez sur la touche D pour régler la ville vers le haut ou augmenter le chiffre, appuyez sur la touche D pendant un peu de temps pour le réglage rapide.
- b) Appuyez sur la touche C pour régler la ville vers le bas ou diminuer le chiffre, appuyez sur la touche C pendant un peu de temps pour le réglage rapide.
- c) Appuyez sur la touche A pour confirmer et quitter le réglage, et retourner au mode de compte à rebours.



- d) Après le réglage de la ville, la Date et Heure seront faites automatiquement.
- e) Au bout d'une minute sans action, il quitte le mode de réglage et retourne au mode d'affichage de temps normal.
- **Compte de temps à rebours du match**
- a) Au mode normal, appuyez sur la touche B pendant 1 sec pour entrer au mode de compte de temps de match.
- b) Appuyez sur la touche D 1 sec pour compter à rebours, et la compte normale en même temps.
- c) Appuyez sur la touche D 1 sec pour arrêter le compte, et en même temps activer la compte de temps supplémentaire (Pause).
- d) Pendant la pause, appuyez sur la touche D pendant 1 sec, pour reprendre le compte à rebours.
- e) Au point 00, il active la compte à rebours de l'entracte automatiquement.
- f) Au point 00 de l'entracte, il s'arrête automatiquement.
- g) Après ou avant le point 00 de l'entracte, appuyez sur la touche D pendant 1 sec, pour lancer le 2^{ème} match, comme les figures suivantes :

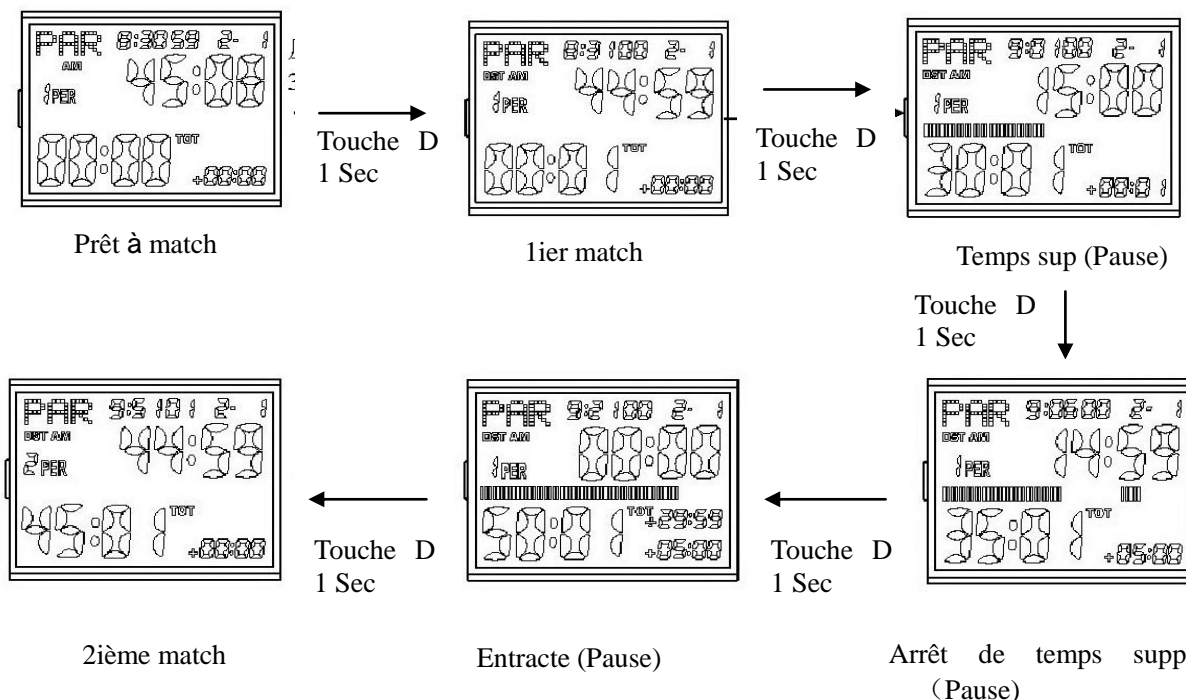

- Durant le match, appuyez sur la touche D 1 sec pour entre au mode compte de temps supplémentaire (Pause), il vibre 0.5 sec chaque 10 secs.
- Pendant le compte de temps du match, il affiche la barre de temps du match au coin droite supérieur de l'écran en couleur, et au mode de Temps supplémentaire (Pause), il affiche la barre de temps supplémentaire.
- Au point 00, il vibre pendant 5 secs.
- Au point 00 de l'entracte, il vibre aussi 5 secs.
- Pendant le compte de temps, appuyez sur la touche B 1 sec pour quitter, mais l'horloge fonctionne sans affichage.
- Au mode de compte à rebours ou Pause, appuyez sur la touche D pendant 5 secs, il efface le temps du match passé et retourne à l'état initial du match actuel.
- Au mode de compte à rebours ou Pause, appuyez sur la touche C long temps pour voir les réglages initiaux, si plus que 3 secs, il efface le temps du match et retourne en état initial: affiche le temps à rebours, affichage de match est 1PAR, compte de temps 00, temps supplémentaire est00, temps d'entracte se cache.
- **Indication de pile faible:** Lors que la pile est faible, la marque de pile disparaît, quand il est épuisée, la marque de pile apparaît, qui indique que la pile ne dura pas pendant 2 matchs, il faut le remplacer avec CR2032 ou similaire.
- **Vibration:** Chaque fois commencer ou terminer, il vibre pendant 0.5 sec, au mode de Temps Supp (Pause), il vibre 0.5 sec chaque 10 secs.
- **Plage de compte de temps:**
- a. Compte à rebours: 01~99 mins



- b. Compte normal: 01~99 min 59secs
- c. Compte de temps entracte: 01~99 mins 59 secs
- d. Temps suppl (Pause): 99 mins 59 secs
- e. Il s'arrête automatiquement au bout du dernier match, appuyez sur la touche C 3 secs pour effacer les affichages, sans effacer les réglages initiaux.

4. Chronomètre

- Plage de compte 0~99heures 59 mins 59.99 secs, depuis 1/100 sec.
- Recommencer par 00 au bout de la plage du compte.
- **Utilisation:** Au mode Chronomètre, appuyez sur la touche D pour activer ou désactiver, en mode Arrêt, appuyez sur la touche C pendant 3 secs pour remise à 0, les articles à effacer clignote!

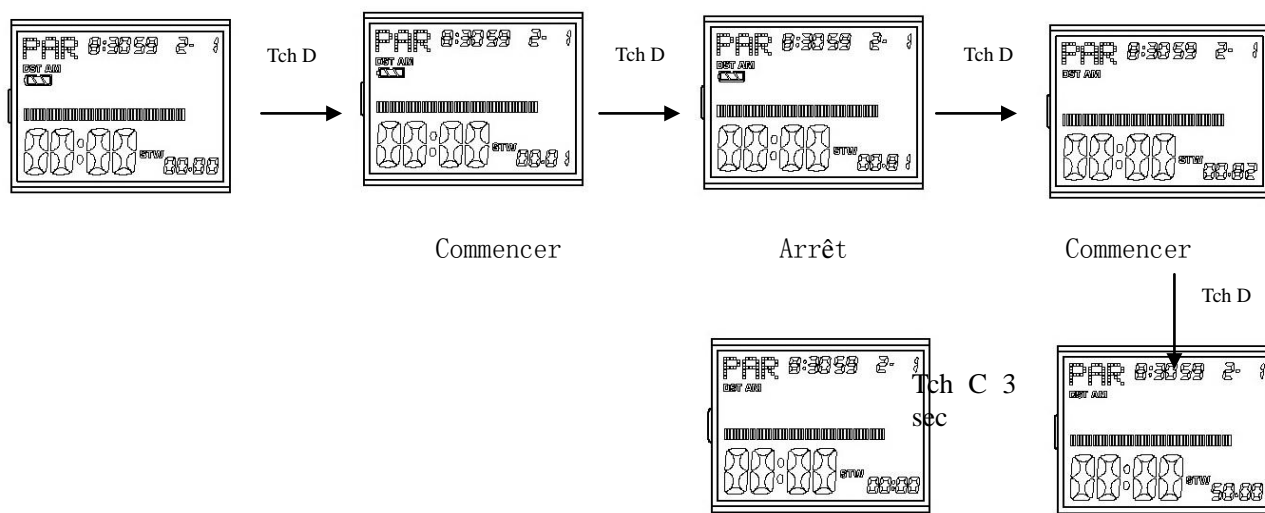

- **Compte à plusieurs étapes :(20 étapes de compte LAP)**
 - a. Au mode chronomètre, appuyez sur la touche D pour commencer, appuyez sur la touche C pour le compte de chaque étape, il affiche le compte de temps 5 secs de la dernière étape LAP, puis appuyez sur la touche D pour arrêter et stocker le dernier LAP.
 - b. Appuyez sur la touche B pour entrer dans le stockage pour voir le temps de LAP et TOT (Total), appuyez sur la touche D pour voir les données en haut, appuyez sur la touche C pour le bas, appuyez sur C pendant 3 secs pour effacer le stockage LAP, les articles à effacer clignote pendant 3 secs!
 - c. Il continue à compter sans cesse et recommencer par 0 si l'on n'intervient pas. Ou appuyez sur la touche B pendant 1 sec pour retourner au mode de temps normal.
 - d. Si les 20 étapes sont remplies, il affiche "FULL" qui clignote.
 - e. Quand le compte de temps total TOT atteint 99 heures 59 mins 59.99 secs, il affiche FULL.

Vie utile de la pile : 12 mois (De Japon) ←

(Utilisation de la fonction Compte rebours une fois par semaine, 50 vibrations chaque fois, 4 fois de lampes chaque jour, 3 secs chaque fois)

Effacer

Arrêt

1. Le choix de 1-9 matchs et entracte est disponible.
2. Avant le match, l'arbitre va définir le match (1-9 PER), le temps de match (1-99 MINUTE), le temps d'entracte (1-99 MINUTE), suivez les guides.